



Стол, тележки, шкафы

Архангельск (8182)63-90-72
 Астана (7172)727-132
 Астрахань (8512)99-46-04
 Барнаул (3852)73-04-60
 Белгород (4722)40-23-64
 Брянск (4832)59-03-52
 Владивосток (423)249-28-31
 Волгоград (844)278-03-48
 Вологда (8172)26-41-59
 Воронеж (473)204-51-73
 Екатеринбург (343)384-55-89

Иваново (4932)77-34-06
 Ижевск (3412)26-03-58
 Иркутск (395)279-98-46
 Казань (843)206-01-48
 Калининград (4012)72-03-81
 Калуга (4842)92-23-67
 Кемерово (3842)65-04-62
 Киров (8332)68-02-04
 Краснодар (861)203-40-90
 Красноярск (391)204-63-61
 Курск (4712)77-13-04
 Липецк (4742)52-20-81

Магнитогорск (3519)55-03-13
 Москва (495)268-04-70
 Мурманск (8152)59-64-93
 Набережные Челны (8552)20-53-41
 Нижний Новгород (831)429-08-12
 Новокузнецк (3843)20-46-81
 Новосибирск (383)227-86-73
 Омск (3812)21-46-40
 Орел (4862)44-53-42
 Оренбург (3532)37-68-04
 Пенза (8412)22-31-16

Пермь (342)205-81-47
 Ростов-на-Дону (863)308-18-15
 Рязань (4912)46-61-64
 Самара (846)206-03-16
 Санкт-Петербург (812)309-46-40
 Саратов (845)249-38-78
 Севастополь (8692)22-31-93
 Симферополь (3652)67-13-56
 Смоленск (4812)29-41-54
 Сочи (862)225-72-31
 Ставрополь (8652)20-65-13

Сургут (3462)77-98-35
 Тверь (4822)63-31-35
 Томск (3822)98-41-53
 Тула (4872)74-02-29
 Тюмень (3452)66-21-18
 Ульяновск (8422)24-23-59
 Уфа (347)229-48-12
 Хабаровск (4212)92-98-04
 Челябинск (351)202-03-61
 Череповец (8202)49-02-64
 Ярославль (4852)69-52-93

Киргизия (996)312-96-26-47 Казахстан (772)734-952-31 Таджикистан (992)427-82-92-69

НЕЙТРАЛЬНОЕ ОБОРУДОВАНИЕ СТОЛЫ

СТОЛЫ ОТКРЫТЫЕ

Используются для разделки и последующей обработки пищевых продуктов и для установки оборудования и инвентаря. Материал изготовления в серии ПРОФИ – нержавеющая сталь AISI-304, в серии ЭКОНОМ – нержавеющая сталь AISI-430 и прошедшая гальваническую обработку сталь, окрашенная порошковой краской. С внутренней стороны столешница укреплена ЛДСП толщиной 16 мм, придавая изделиям дополнительную прочность. Допустимая нагрузка на стол – до 60 кг. Каркас стола – профиль 40x40 мм AISI-304 (ПРОФИ) и крашенный металл (ЭКОНОМ). Конструкция стола – разборная. В комплектацию входит полка. Ножки регулируются по высоте. Изделия упакованы в короб из картона.

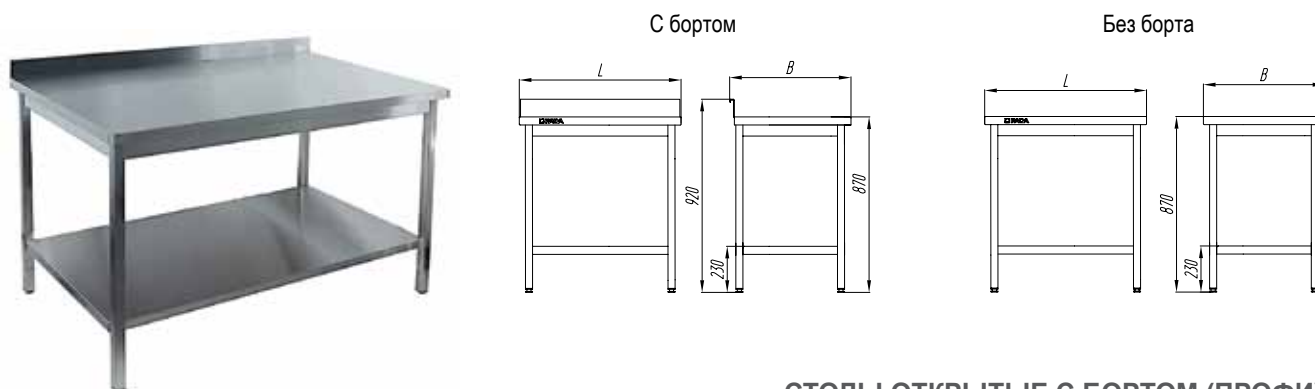

СТОЛЫ ОТКРЫТЫЕ С БОРТОМ (ПРОФИ)

Модель	Габариты (ДхШхВ), мм	Логистическая информация			
		Масса, кг	Масса с упаковкой, кг	Объем упаковки, м ³	Размер коробки (ДхШхВ)
СО-6/6БПН	600x600x870(920)	16,2	22	0,12	915x630x210
СО-6/7БПН	600x700x870(920)	18,2	22,6	0,12	915x630x210
СО-8/6БПН	800x600x870(920)	19,3	21,9	0,12	915x630x210
СО-8/7БПН	800x700x870(920)	21,3	24,8	0,14	915x730x210
СО-10/6БПН	1000x600x870(920)	22,6	23,5	0,14	1055x630x210
СО-10/7БПН	1000x700x870(920)	26,3	27,4	0,15	1055x730x210
СО-12/6БПН	1200x600x870(920)	26,8	28,1	0,16	1255x630x210
СО-12/7БПН	1200x700x870(920)	31,8	33,1	0,19	1255x730x210
СО-15/6БПН	1500x600x870(920)	33,3	34,8	0,21	1555x630x210
СО-15/7БПН	1500x700x870(920)	37,3	39	0,23	1555x730x210

СТОЛЫ ОТКРЫТЫЕ БЕЗ БОРТА (ПРОФИ)

Модель	Габариты (ДхШхВ), мм	Логистическая информация			
		Масса, кг	Масса с упаковкой, кг	Объем упаковки, м ³	Размер коробки (ДхШхВ)
СО-6/6ПН	600x600x870	16,2	22	0,12	915x630x210
СО-6/7ПН	600x700x870	18,2	22,6	0,12	915x630x210
СО-8/6ПН	800x600x870	19,3	21,9	0,12	915x630x210
СО-8/7ПН	800x700x870	21,3	24,8	0,14	915x730x210
СО-10/6ПН	1000x600x870	22,6	23,5	0,14	1055x630x210
СО-10/7ПН	1000x700x870	26,3	27,4	0,15	1055x730x210
СО-12/6ПН	1200x600x870	26,8	28,1	0,16	1255x630x210
СО-12/7ПН	1200x700x870	31,8	33,1	0,19	1255x730x210
СО-15/6ПН	1500x600x870	33,3	34,8	0,21	1555x630x210
СО-15/7ПН	1500x700x870	37,3	39	0,23	1555x730x210

НЕЙТРАЛЬНОЕ ОБОРУДОВАНИЕ СТОЛЫ

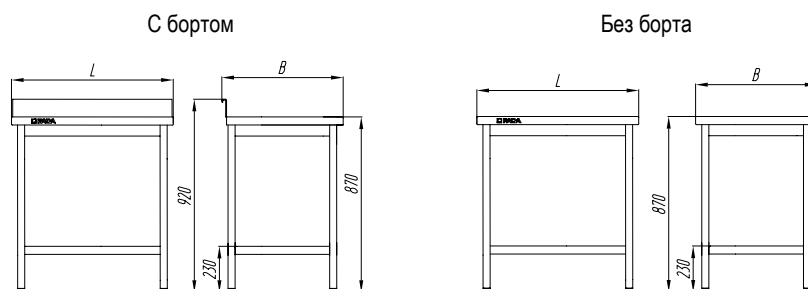

СТОЛЫ ОТКРЫТЫЕ С БОРТОМ (ЭКОНОМ)

Модель	Габариты (ДхШхВ), мм	Логистическая информация			
		Масса, кг	Масса с упаковкой, кг	Объем упаковки, м ³	Размер коробки (ДхШхВ)
СО-6/6БП-430	600x600x870(920)	16,1	24,5	0,085	915x630x210
СО-6/7БП-430	600x700x870(920)	18,1	23,5	0,12	915x630x210
СО-8/6БП-430	800x600x870(920)	19,2	25,3	0,085	915x630x210
СО-8/7БП-430	800x700x870(920)	21,3	28,7	0,1	915x730x210
СО-10/6БП-430	1000x600x870(920)	22,5	26,6	0,1	1055x630x210
СО-10/7БП-430	1000x700x870(920)	26,2	26,7	0,11	1055x730x210
СО-12/6БП-430	1200x600x870(920)	26,7	27,1	0,12	1255x630x210
СО-12/7БП-430	1200x700x870(920)	30	30,7	0,13	1255x730x210
СО-15/6БП-430	1500x600x870(920)	33,2	36,2	0,15	1555x630x210
СО-15/7БП-430	1500x700x870(920)	37,2	41	0,17	1555x730x210

СТОЛЫ ОТКРЫТЫЕ БЕЗ БОРТА (ЭКОНОМ)

Модель	Габариты (ДхШхВ), мм	Логистическая информация			
		Масса, кг	Масса с упаковкой, кг	Объем упаковки, м ³	Размер коробки (ДхШхВ)
СО-6/6П-430	600x600x870	18	22,2	0,085	915x630x150
СО-6/7П-430	600x700x870	19,4	23,1	0,085	915x630x150
СО-8/6П-430	800x600x870	21,8	24	0,085	915x630x150
СО-8/7П-430	800x700x870	24,5	23,2	0,1	915x730x150
СО-10/6П-430	1000x600x870	25,6	26,6	0,1	1055x630x150
СО-10/7П-430	1000x700x870	29	30	0,11	1055x730x150
СО-12/6П-430	1200x600x870	29,3	30,4	0,12	1255x630x150
СО-12/7П-430	1200x700x870	33,1	34,3	0,13	1255x730x150
СО-15/6П-430	1500x600x870	36,5	37,7	0,15	1555x630x150
СО-15/7П-430	1500x700x870	41	42,6	0,17	1555x730x150

НЕЙТРАЛЬНОЕ ОБОРУДОВАНИЕ СТОЛЫ

СТОЛЫ ДЛЯ СБОРА ОТХОДОВ

Столы СОС предназначены для выполнения на них разнообразных технологических операций на предприятиях общественного питания (нарезка готовых к употреблению продуктов питания и полуфабрикатов, сбор пищевых отходов с посуды перед помывкой и т.п.). Под стол помещается бак или ёмкость для сбора отходов. Материал изготовления в серии ПРОФИ – нержавеющая сталь AISI-304, в серии ЭКОНОМ – нержавеющая сталь AISI-430 и прошедшая гальваническую обработку сталь, окрашенная порошковой краской. С внутренней стороны столешница укреплена ЛДСП, придавая изделиям дополнительную прочность. Допустимая нагрузка на стол – до 60 кг. Конструкция стола – разборная. В комплектацию входит обвязка. Ножки регулируются по высоте. Изделия упакованы в короб из картона.

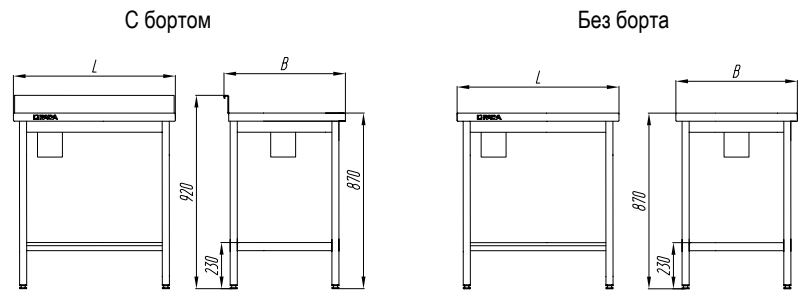

СТОЛЫ ДЛЯ СБОРА ОТХОДОВ БЕЗ БОРТА (ПРОФИ)

Модель	Габариты (ДхШхВ), мм	Логистическая информация			
		Масса, кг	Масса с упаковкой, кг	Объем упаковки, м ³	Размер коробки (ДхШхВ)
СОС-6/7-ОН	600x700x870	18,5	22,3	0,15	920x640x205
СОС-10/6-ОН	1000x600x870	23,7	25,3	0,18	1065x640x205

СТОЛЫ ДЛЯ СБОРА ОТХОДОВ С БОРТОМ (ПРОФИ)

Модель	Габариты (ДхШхВ), мм	Логистическая информация			
		Масса, кг	Масса с упаковкой, кг	Объем упаковки, м ³	Размер коробки (ДхШхВ)
СОС-6/7БОН	600x700x870(920)	18,5	23,2	0,19	920x640x265
СОС-10/6БОН	1000x600x870(920)	24	25,8	0,22	1065x640x265

НЕЙТРАЛЬНОЕ ОБОРУДОВАНИЕ СТОЛЫ

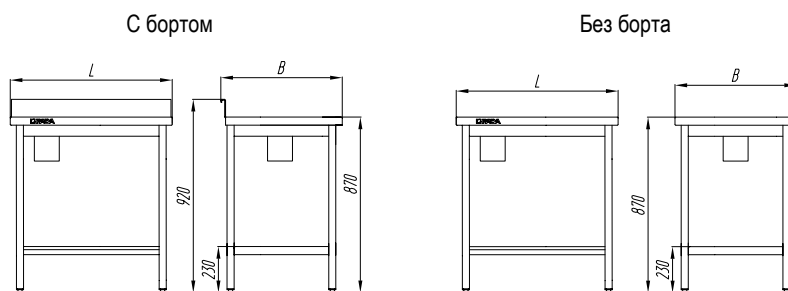

СТОЛЫ ДЛЯ СБОРА ОТХОДОВ БЕЗ БОРТА (ЭКОНОМ)

Модель	Габариты (ДхШхВ), мм	Логистическая информация			
		Масса, кг	Масса с упаковкой, кг	Объем упаковки, м ³	Размер коробки (ДхШхВ)
СОС-6/7-О-430	600x700x870	19,5	23,3	0,15	920x640x205
СОС-10/6-О-430	1000x600x870	25	26,6	0,18	1065x640x205





СТОЛЫ ДЛЯ СБОРА ОТХОДОВ С БОРТОМ (ЭКОНОМ)

Модель	Габариты (ДхШхВ), мм	Логистическая информация			
		Масса, кг	Масса с упаковкой, кг	Объем упаковки, м ³	Размер коробки (ДхШхВ)
СОС-6/7БО-430	600x700x870(920)	19,5	24,2	0,19	920x640x265
СОС-10/6БО-430	1000x600x870(920)	25,2	27	0,22	1065x640x265

НЕЙТРАЛЬНОЕ ОБОРУДОВАНИЕ СТОЛЫ

СТОЛЫ КОНДИТЕРСКИЕ (ПРОФИ)



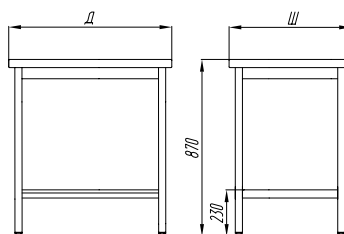

Стол открытый кондитерский предназначен для работы с мучными продуктами и кондитерскими изделиями. Столешница выполнена из сборной буковой доски, каркас (профиль 40х40мм) исполнен из нержавеющей стали AISI-304. Буковая столешница отличается высокой плотностью волокон, твердостью, слабо подвержена деформациям. При работе с тестом, деревянная поверхность впитывает излишки влаги, не содержит вредных для продуктов элементов. Конструкция стола – разборная. В комплектацию входит обвязка. Ножки регулируются по высоте. Изделия упакованы в короб из картона.

Модель	Габариты (ДхШхВ), мм	Логистическая информация			
		Масса, кг	Масса с упаковкой, кг	Объем упаковки, м ³	Размер коробки (ДхШхВ)
					
СОК-12/8Н	1200x800x870	36,6	38,5	0,18	1265x840x170
СОК-15/8Н	1500x800x870	43,8	46	0,22	1565x840x170



СТОЛЫ С ГОРИЗОНТАЛЬНЫМ БЛОКОМ ВЫДВИЖНЫХ ЯЩИКОВ (ПРОФИ)

Используются для разделки и последующей обработки пищевых продуктов, а также для установки оборудования и инвентаря. Ящики используются для хранения рабочего инвентаря. Материал изготовления нержавеющая сталь AISI-304. С внутренней стороны столешница укреплена ЛДСП, которая придает изделиям дополнительную прочность. Допустимая нагрузка на стол – до 60 кг. Конструкция стола – разборная. В комплектацию входит полка и три выдвижных ящика. Ножки регулируются по высоте. Изделия упакованы в короб из картона.



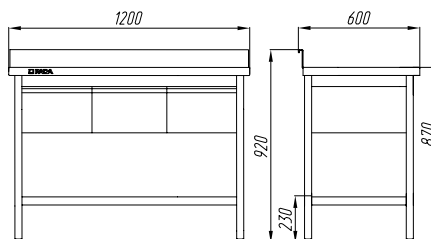

Модель	Габариты (ДхШхВ), мм	Логистическая информация			
		Масса, кг	Масса с упаковкой, кг	Объем упаковки, м ³	Размер коробки (ДхШхВ)
					
СОПЗЯ-12/6БН	1200x600x870(920)	52,1	78	0,29	1265x640x360



НЕЙТРАЛЬНОЕ ОБОРУДОВАНИЕ СТОЛЫ

СТОЛЫ-ТУМБЫ С ДВЕРЦАМИ КУПЕ (ПРОФИ)



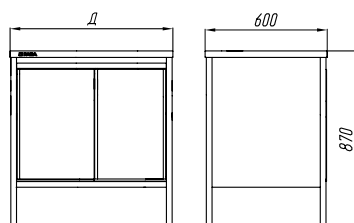

Столы-тумбы с дверцами-купе серии ПРОФИ предназначены для разделки и последующей обработки пищевых продуктов. Столы-тумбы обеспечивают аккуратный внешний вид кухни и используются для хранения посуды, инвентаря, столовых приборов и сухих продуктов. Столы-тумбы серии ПРОФИ изготовлены из высококачественной нержавеющей стали, что позволяет применять их в горячих цехах и моечных отделениях с большой влажностью. Укомплектованы средней полкой. Столешница укреплена ЛДСП, придавая изделию дополнительную прочность. Максимально допустимая равномерно распределённая нагрузка на столешницу не более 60 кг, на полки внутри тумбы – не более 50 кг. Ножки регулируются по высоте. Изделия размещены на деревянном поддоне и упакованы в короб из картона.

Модель	Габариты (ДхШхВ), мм	Логистическая информация			
		Масса, кг	Масса с упаковкой, кг	Объем упаковки, м ³	Размер коробки (ДхШхВ)
					
СТК-8/6Н	800х600х870	38,2	41	0,49	850х650х890
СТК-10/6Н	1000х600х870	45,3	48	0,75	1030х650х890
СТК-12/6Н	1200х600х870	51,3	54	0,71	1240х650х890



ТУМБЫ С 4 ЯЩИКАМИ (ПРОФИ, ЭКОНОМ)

Тумбы используются для хранения посуды, инвентаря, столовых приборов и сухих продуктов. Удобны в использовании, экономят пространство и придают кухне аккуратный вид. Материал изготовления – нержавеющая сталь AISI-304 или AISI-430. В комплекте 4 выдвижных ящика. Максимально допустимая равномерно распределённая нагрузка на выдвижной ящик не более 30 кг. Ножки регулируются по высоте. Изделия размещены на деревянном поддоне и упакованы в короб из картона.



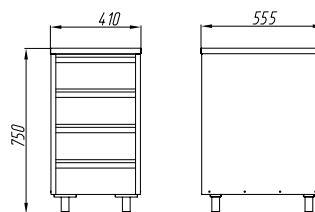

Модель	Габариты (ДхШхВ), мм	Логистическая информация			
		Масса, кг	Масса с упаковкой, кг	Объем упаковки, м ³	Размер коробки (ДхШхВ)
					
СТ-4Я-4/6Н	410х555х750	40,5	43	0,21	430х600х810
СТ-4Я-4/6Н-430	410х555х750	40,4	43	0,21	430х600х810



НЕЙТРАЛЬНОЕ ОБОРУДОВАНИЕ ТЕЛЕЖКИ

ТЕЛЕЖКИ ДЛЯ СБОРА ПОСУДЫ



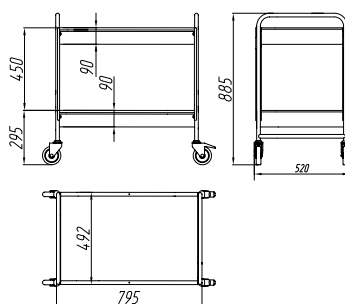

Тележки для сбора посуды предназначены для перемещения на предприятиях общественного питания продуктов, готовых блюд, напитков и посуды, а также для сбора и перемещения грязной посуды из зала в моечное отделение. Тележки имеют прочную сварную конструкцию, оснащаются двумя полками глубиной 90 мм. Максимальная нагрузка на полку не более 50 кг. Снабжены колесами, смягчающими вибрацию, два из которых с блокираторами. В серии ЭКОНОМ используется комбинация: нержавеющая сталь AISI-304 – для полок и профильная труба, прошедшая гальваническую обработку и окрашенная порошковой краской – для каркаса. Гальваническая обработка и дальнейшая порошковая покраска – наиболее надежная технология окрашивания, предохраняющая металл от коррозии и обеспечивающая долгую службу изделий. В серии ПРОФИ используется нержавеющая сталь AISI-304 с большим содержанием никеля, который придает материалу высокую стойкость к коррозии и долговечность. Поставляется в разобранном виде в картонном коробе.

Модель	Габариты (ДхШхВ), мм	Логистическая информация			
		Масса, кг	Масса с упаковкой, кг	Объем упаковки, м ³	Размер коробки (ДхШхВ)
					
ТП-2С	795x520x885	18,2	19,7	0,1	980x585x175
ТП-2СН	795x520x885	17,8	19,5	0,1	980x585x175



ТЕЛЕЖКИ СЕРВИРОВОЧНЫЕ

Тележки сервировочные предназначены для перемещения на предприятиях общественного питания продуктов, готовых блюд, напитков, и посуды, а также для сбора грязной посуды из зала в моечное отделение. Выпускаются в двух сериях: ЭКОНОМ и ПРОФИ. Тележки сервировочные имеют прочную сварную конструкцию, оснащаются двумя или тремя полками глубиной 20 мм и снабжены колесами, смягчающими вибрацию. Пара колес тележки дополнительно снабжена блокировкой. Грузоподъемность тележки – 100 кг. В серии ЭКОНОМ используется комбинация: нержавеющая сталь AISI-304 – для полок и профильная труба, прошедшая гальваническую обработку и окрашенная порошковой краской – для каркаса. Гальваническая обработка и дальнейшая порошковая покраска – наиболее надежная технология окрашивания, предохраняющая металл от коррозии и обеспечивающая долгую службу изделий. В серии ПРОФИ используется нержавеющая сталь AISI-304 с большим содержанием никеля, который придает материалу высокую стойкость к коррозии и долговечность. Поставляются в разобранном виде в картонном коробе.



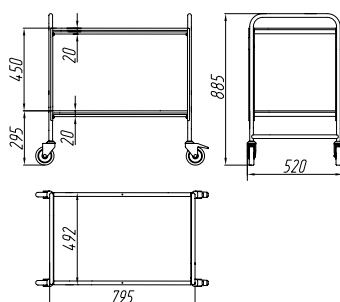

Модель	Габариты (ДхШхВ), мм	Логистическая информация			
		Масса, кг	Масса с упаковкой, кг	Объем упаковки, м ³	Размер коробки (ДхШхВ)
					
ТС-2С	795x520x885	22,7	24,3	0,1	980x585x175
ТС-2СН	795x520x885	22,3	24	0,1	980x585x175
ТС-3С	795x520x885	22,7	24,3	0,1	980x585x175
ТС-3СН	795x520x885	22,3	24	0,1	980x585x175



НЕЙТРАЛЬНОЕ ОБОРУДОВАНИЕ ТЕЛЕЖКИ

ТЕЛЕЖКИ ДЛЯ СУШКИ (ПРОФИ/ЭКОНОМ)



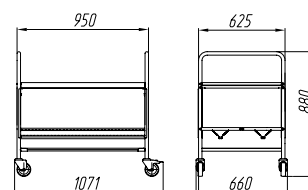
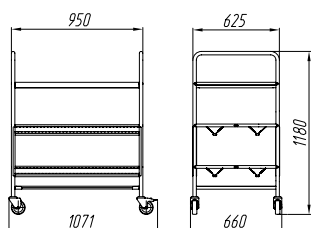

Тележки для сушки предназначены для перемещения, сушки и хранения посуды. Выпускаются в двух сериях: ЭКОНОМ и ПРОФИ. Тележки имеют прочную сварную конструкцию и снабжены колесами, смягчающими вибрацию. Пара колес тележки дополнительно снабжена блокировкой. Грузоподъемность тележки с двумя полками до 100 кг, с тремя полками до 120 кг. Количество тарелок, устанавливаемых в одну кассету – 35 штук. На одно изделие – 140 штук. В серии ЭКОНОМ используется комбинация: нержавеющая сталь AISI-304 – для полок и профильная труба, прошедшая гальваническую обработку и окрашенная порошковой краской – для каркаса. Гальваническая обработка и дальнейшая порошковая покраска – наиболее надежная технология окрашивания, предохраняющая металл от коррозии и обеспечивающая долгую службу изделий. В серии ПРОФИ используется нержавеющая сталь AISI-304 с большим содержанием никеля, который придает материалу высокую стойкость к коррозии и долговечность. Конструкция разборная. Поставляются в картонном коробе.

Модель	Габариты (ДхШхВ), мм	Логистическая информация			
		Масса, кг	Масса с упаковкой, кг	Объем упаковки, м ³	Размер коробки (ДхШхВ)
					
ТС-2СТН две полки	950x625x880	28,7	31,1	0,16	1055x715x210
ТС-2СТ две полки	950x625x880	28,5	30,9	0,16	1055x715x210
ТС-3СТН две полки+полка для стаканов	950x625x1180	36,7	39,5	0,2	1355x715x250
ТС-3СТ две полки+полка для стаканов	950x625x1180	36,5	39,3	0,2	1355x715x250



ТЕЛЕЖКИ ГРУЗОВЫЕ (ПРОФИ/ЭКОНОМ)

Тележки грузовые платформенные предназначены для перевозки крупногабаритных грузов массой до 300 кг. Тележки имеют прочную сварную конструкцию, усиленную снизу силовыми элементами. Оснащаются четырьмя колесами, два из которых поворотные. В серии ЭКОНОМ используется прошедшая гальваническую обработку и окрашенная порошковой краской сталь. Гальваническая обработка и дальнейшая порошковая покраска – наиболее надежная технология окрашивания, предохраняющая металл от коррозии и обеспечивающая долгую службу изделий. В серии ПРОФИ – нержавеющая сталь марки AISI-304 с большим содержанием никеля, который придает материалу высокую стойкость к коррозии и долговечность. Конструкция разборная, поставляется в картонном коробе.

Модель	Габариты (ДхШхВ), мм	Логистическая информация			
		Масса, кг	Масса с упаковкой, кг	Объем упаковки, м ³	Размер коробки (ДхШхВ)
					
ТГ-10/6-300	1000x600x245(1000)	14,9	19	0,14	1060x635x210
ТГ-10/6-300Н	1000x600x245(1000)	15,2	19,2	0,14	1060x635x210

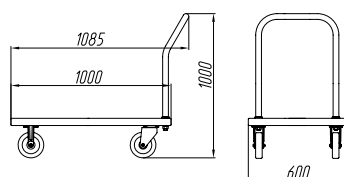

Высота платформы – 245 мм
Высота ручки – 1000 мм
Грузоподъемность до 300 кг.

НЕЙТРАЛЬНОЕ ОБОРУДОВАНИЕ ТЕЛЕЖКИ

ТЕЛЕЖКИ-ШПИЛЬКИ

Тележки-шпильки предназначены для хранения и перемещения на предприятиях общественного питания подносов и противней с полуфабрикатами или готовой продукцией. Благодаря многоуровневой структуре тележки-шпильки, значительно сокращается требуемое пространство, необходимое для рабочего процесса на профессиональной кухне. Тележки-шпильки имеют прочную конструкцию, полностью из нержавеющей стали AISI-304 с большим содержанием никеля, который придает материалу высокую стойкость к коррозии и долговечность. Оснащены четырьмя поворотными колесами, два из которых с блокираторами. Конструкция разборная. Изделия поставляются в картонном коробе.

ТШ2-1/12Н

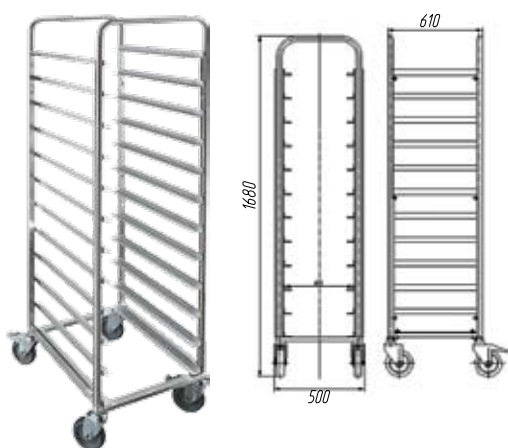

ТШ5-2/10Н

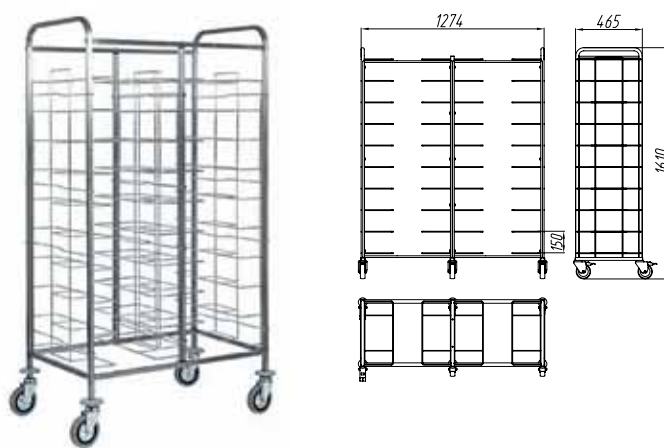

ТШ5-1/10Н



ТШ3-1/8Н(GN-2/1)

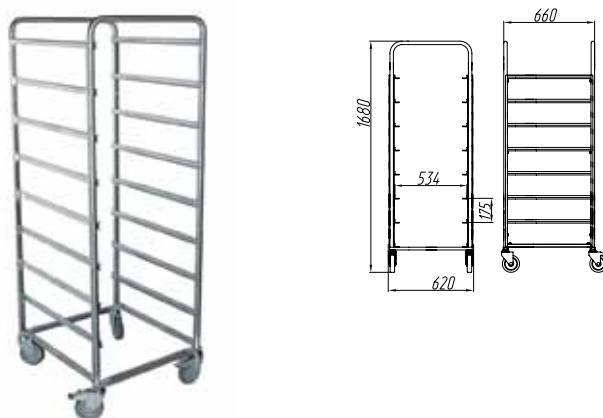





Модель	Габариты (ДхШхВ), мм	Дополнительная информация	Логистическая информация			
			Масса, кг	Масса с упаковкой, кг	Объем упаковки, м ³	Размер коробки (ДхШхВ)
ТШ2-1/12Н (400х600)	500х610х1680	Под противень 400х600, 12 уровней, нагрузка не более 200 кг	26	29	0,18	1780х655х150
ТШ3-1/8Н (GN-2/1)	620х660х1680	Под габаритность GN-2/1 или GN-1/1, 8 уровней, нагрузка не более 200 кг	21	24,5	0,19	1780х705х150
ТШ5-1/10Н	647х465х1610	Для подносов, 1 секция 10 уровней допустимая нагрузка на полку не более 3 кг	21	24,5	0,28	1580х675х260
ТШ5-2/10Н	1275х465х1610	Для подносов, 2 секции по 10 уровней допустимая нагрузка на полку не более 3 кг	36	40	0,52	1580х675х485

НЕЙТРАЛЬНОЕ ОБОРУДОВАНИЕ ШКАФЫ

ШКАФЫ НЕЙТРАЛЬНЫЕ

Шкафы нейтральные со сплошными полками и дверьми-купе серии ПРОФИ предназначены для хранения посуды, инвентаря и упакованных пищевых продуктов. Благодаря наличию закрытого объема, хранящиеся предметы защищены от попадания жира, пара и пыли. Нейтральные шкафы полностью изготовлены из высококачественной нержавеющей стали, что позволяет применять их в горячих цехах, мочечных отделениях с большой влажностью. Все элементы шкафа усилены, что положительно сказывается на прочности и долговечности конструкции. Комплекуются двумя регулируемыми по высоте полками. Шкафы нейтральные снабжены регулируемыми по высоте опорами. Конструкция разборная. Изделия размещаются на поддоне и упаковываются в картонный короб.

Модель	Габариты (ДхШхВ), мм	Логистическая информация			
		Масса, кг	Масса с упаковкой, кг	Объем упаковки, м ³	Размер коробки (ДхШхВ)
					
ШДК-12/6Н	1200х600х1800	84	122	0,65	1830х770х455
ШДК-15/6Н	1500х600х1800	94	138	0,77	1830х920х455

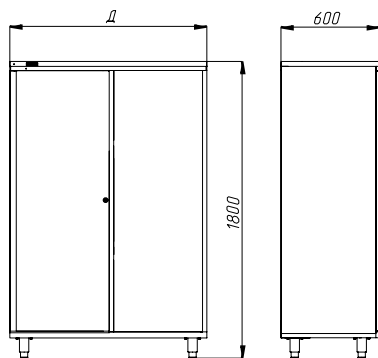

Архангельск (8182)63-90-72
Астана (7172)727-132
Астрахань (8512)99-46-04
Барнаул (3852)73-04-60
Белгород (4722)40-23-64
Брянск (4832)59-03-52
Владивосток (423)249-28-31
Волгоград (844)278-03-48
Вологда (8172)26-41-59
Воронеж (473)204-51-73
Екатеринбург (343)384-55-89

Иваново (4932)77-34-06
Ижевск (3412)26-03-58
Иркутск (395)279-98-46
Казань (843)206-01-48
Калининград (4012)72-03-81
Калуга (4842)92-23-67
Кемерово (3842)65-04-62
Киров (8332)68-02-04
Краснодар (861)203-40-90
Красноярск (391)204-63-61
Курск (4712)77-13-04
Липецк (4742)52-20-81

Магнитогорск (3519)55-03-13
Москва (495)268-04-70
Мурманск (8152)59-64-93
Набережные Челны (8552)20-53-41
Нижний Новгород (831)429-08-12
Новокузнецк (3843)20-46-81
Новосибирск (383)227-86-73
Омск (3812)21-46-40
Орел (4862)44-53-42
Оренбург (3532)37-68-04
Пенза (8412)22-31-16

Пермь (342)205-81-47
Ростов-на-Дону (863)308-18-15
Рязань (4912)46-61-64
Самара (846)206-03-16
Санкт-Петербург (812)309-46-40
Саратов (845)249-38-78
Севастополь (8692)22-31-93
Симферополь (3652)67-13-56
Смоленск (4812)29-41-54
Сочи (862)225-72-31
Ставрополь (8652)20-65-13

Сургут (3462)77-98-35
Тверь (4822)63-31-35
Томск (3822)98-41-53
Тула (4872)74-02-29
Тюмень (3452)66-21-18
Ульяновск (8422)24-23-59
Уфа (347)229-48-12
Хабаровск (4212)92-98-04
Челябинск (351)202-03-61
Череповец (8202)49-02-64
Ярославль (4852)69-52-93

Киргизия (996)312-96-26-47 Казakhstan (772)734-952-31 Таджикистан (992)427-82-92-69